



**JK SOMME**

**SAGA<sup>®</sup>**

**150**

**CERRADORA DE LATAS REDONDAS**

**<180 lpm**



*Versión **Inoxidable***

**JK SOMME<sup>®</sup>**  
*Cerradoras de Latas Legendarias*



**SAGA**<sup>®</sup>  
**150**

## CERRADORA DE LATAS **COMPACTA** - PRODUCCION MEDIA



**CERRADORA AUTOMÁTICA** de nueva generación, para cerrar latas de hojalata, aluminio o “composite”, con diámetros entre **52 y 99 mm** (opcional **<110 mm**) y alturas entre **30 y 120 mm** (más bajas o altas bajo demanda especial, **<240 mm**).

Accionada por motor de 3 KW (4 Cv) con **variación de velocidad por convertidor de frecuencia DC**, para cerrar entre **50 y 180 latas por minuto**, según tamaño y producto en su interior.

Incorpora todas las ventajas de las cerradoras de alta producción.

Cinta alimentadora latas con sinfín selector. Contador de latas. Alimentador de tapas tolerante, sistema “no lata - no tapa”. Caso bajen las tapas de un nivel la máquina se detiene.

Cabezal de cierre sujeto y guiado de abajo-arriba por 4 robustas barras. **4 husillos placas de cierre**, cada uno con dos ruedas de cierre (1a y 2a operación) y platos de rotación libre. Fácil chequeo de 1a. op. Operación de cierre a “lata giratoria”.

**Protección Anticorrosiva:** Cuerpos centrales inferior y superior inoxidable. Bandeja de recogida de líquidos en acero inoxidable. Gran parte de sus piezas, formato etc. **inoxidables**. Panel de control eléctrico inoxidable.

Tensión de maniobra a 24 voltios. Fácil limpieza y desagüe. Simple mantenimiento.

**Defensas de seguridad** según normativa **CE**, paneles de policarbonato transparentes con marcos inoxidables.





# SAGA<sup>®</sup>

## 150

### Opcional:

- \* Inyección de gas bajo tapa.
- \* Inyección de vapor bajo tapa.
- \* Toma de fuerza para dosificador.
- \* Dosificadores volumétricos, gravedad y vacío.



### DIMENSIONES

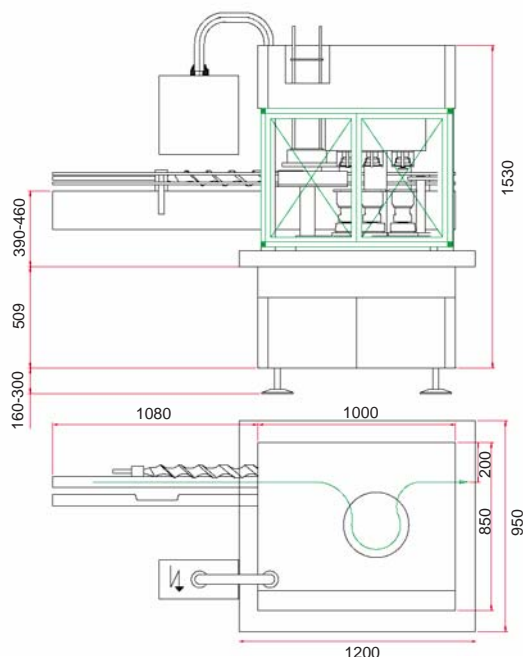

**Master 346  
BOX**

**Ø165 mm  
Hasta 70 lpm  
con Clincher**

Husillos Cierre	Diámetros de latas aceptados	Alturas de latas aceptadas
4	52 - 99 mm	30 - 120 mm
Producción	Espacio ocupado	Peso
<180 lpm	1200 x 950 x 1530 mm	1800 Kgs

\* Bajo pedido especial: altura max <240 mm.

**¡¡ Entre en la web !!**



<http://www.sommecan.com>

**Desde 1905**

**JK SOMME - OSCAR SOMME & ASOCIADOS S.L.**

Pol. Ind. Ugaldeguren I, P3-II Pab. 7  
E-48170 ZAMUDIO (BILBAO) VIZCAYA - ESPAÑA  
Tel. +34 94 454 48 10 / Fax. +34 94 454 44 73  
E-mail : [contact@sommecan.com](mailto:contact@sommecan.com)

<http://www.sommecan.com>

**Cerradoras de Latas Legendarias**



**OSHA - Cert.**